

HOBART

PROLITE
GLÄSERSPÜLMASCHINEN GXB



HOBART





PROLITE HÖCHSTLEISTUNGEN IN IHRER KÜCHE

Wir von HOBART sind stolz, Ihnen absolut zuverlässige, innovative und qualitativ hochwertige Maschinen für Ihre Küche zu liefern. Diese haben wir so entwickelt und gebaut, damit Sie auch die größten Herausforderungen Ihres Küchenalltags bestens meistern können. **Let's make it happen!**

PROLITE **GXCB**

Die ideale Lösung für hohes Spülaufkommen mit geringer Maschinenhöhe – ideal für den Einbau unter der Theke. Korbmaß 500 x 500 mm, kompakte Einbauhöhe von 705 mm.



PROLITE **GXB**

Das große Modell für Bars, Gastronomie und Hotellerie mit hohem Spülaufkommen. Korbmaß 500 x 500 mm, Einbauhöhe von 825 mm.



BESTES SPÜLERGEBNIS

GENIUS-X FEINFILTERSYSTEM

Bestes Spülergebnis gepaart mit geringeren Verbräuchen

Beim GENIUS-X Feinfiltersystem wird die gesamte Waschlauge permanent durch ein System von Sieben und Feinfiltern geführt.

Ihre Vorteile

- geringerer, konstanter Wasserverbrauch
- bedarfsgenaue Dosierung des Reinigers und Klarspülers
- reduzierter Energieverbrauch
- kein Wasserwechsel notwendig

THERMOSTOPP-FUNKTION

Hygienesicheres Spülergebnis

Automatische Programmzeitsteuerung zur Erreichung hygienischer Klarspültemperaturen.

EINFACHE BEDIENUNG

ELEKTRONISCHE STEUERUNG

Alles im Blick

Mit 3 Programmen und digitaler Temperaturanzeige für eine einfache Bedienung.



CLIP-IN WASCH- UND KLARSPÜLARME

machen die Reinigung der Maschine so einfach wie möglich

Um Ihnen die Arbeit zu erleichtern, können beide Wasch- und Klarspülarms über das CLIP-IN System mit nur einem Handgriff entnommen werden. Nach der Reinigung braucht es ebenfalls nur einen Klick, um den Spülaufsatz wieder einzusetzen.



ZUVERLÄSSIGKEIT & FLEXIBILITÄT

GEDÄMPFTER TÜRANSCHLAG

Sanft sowie geräuschlos beim Öffnen und Schließen

Die Türe der Spülmaschine wird mittels Gasdruckdämpfer abgefedert. Dies schützt Ihr Geschirr und verhindert die Abnutzung der Türaufhängung.

Übrigens: Die flache Korbführung auf der Türinnenseite ermöglicht das problemlose Einschieben und Entnehmen des Korbes aus der Maschine.

DOPPELWANDIGE BAUWEISE

Reduzierte Geräusch- und Energieabgabe

Das Gehäuse ist doppelwandig, die Türe schall- und wärmeisoliert.

705 MM EINBAUHÖHE

Geschaffen für jede Theke

Kompakt und platzsparend: Die Gläserspülmaschine GXCB findet mit einer Einbauhöhe von nur 705 mm unter jeder Theke ihren Platz.



ZEICHNUNGEN

- [1] Ablaufschlauch
- [2] Frischwasseranschluss
- [3] Anschlusskabel
- [4] Flüssigreiniger
- [5] Klarspüler^{a)}
- a) bei Maschinen mit Schlauchbefüllung

GXCB

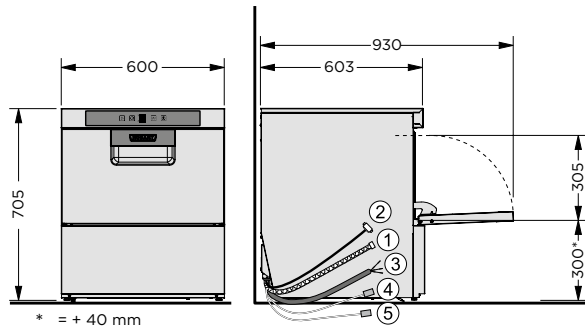

GXB

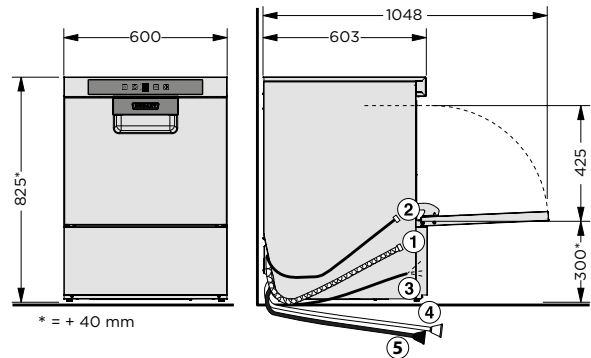

AUSSTATTUNG

MODELLE	GXCB	GXB
BESTES SPÜLERGEBNIS		
GENIUS-X Feinfiltersystem	●	●
Thermostopp-Funktion	●	●
Tankabdecksieb	●	●
Freistehende Umkehrosmose RO-S	○	○
EINFACHE BEDIENUNG		
Elektronische Steuerung	●	●
Füllstandsanzeige	○	○
Selbstreinigungsprogramm	●	●
EASY-CLEAN Konzept	●	●
CLIP-IN Wasch- und Klarspülarmer	●	●
Integrierte Klarspülpumpe	●	●
Integrierte Ablaufpumpe	●	●
Integrierte Reiniger- und Klarspüldosierung	●	●
Integrierte Chemie-Container mit Füllstandsüberwachung	○	○
2 Sauglanzen mit Füllstandsüberwachung für externe Klarspül- und Reinigerkanister	○	○
ZUVERLÄSSIGKEIT & FLEXIBILITÄT		
Gedämpfter Türanschlag	●	●
Multi-Phasing (230/400 V)	●	●
Doppelwandiges Gehäuse	●	●

● Inklusive ○ Optional – Nicht vorhanden

TECHNISCHE DATEN

MODELLE	GXCB	GXB
PROGRAMMDAUER	60 / 90 / 120 sec. und Selbstreinigungsprogramm	60 / 90 / 120 sec. und Selbstreinigungsprogramm
LEISTUNG		
Körbe	60 /h	60 /h
Gläser	2.160 /h	2.160 /h
TANKINHALT	10,6 l	10,6 l
WASSERVERBRAUCH	2,0 l / Korb	2,0 l / Korb
PUMPENLEISTUNG	0,5 kW	0,5 kW
Tankheizung	1,7 kW	1,7 kW
ERHITZERLEISTUNG		
Werkseitig	6,2 kW	6,2 kW
Adaptierbar	2,1 kW	2,1 kW
GESAMTANSCHLUSSWERT		
Werkseitig	6,8 kW 3 x 16 A	6,8 kW 3 x 16 A
Adaptierbar	2,7 kW 16 A	2,7 kW 16 A
Spannung	400 / 50 / 3N (230 / 50 / 1)	400 / 50 / 3N (230 / 50 / 1)
ABMESSUNGEN		
Breite	600 mm	600 mm
Tiefe	603 mm	603 mm
Höhe	705 mm	825 mm
Einschubhöhe	305 mm	425 mm
Korbmaß	500 x 500 mm	500 x 500 mm

KONZEPTLÖSUNGEN für ein optimales Spülergebnis

WASSERAUFBEREITUNG

Für jede Wasserqualität die richtige Lösung: Enthärtungsanlagen zum Schutz vor Kalkablagerungen sowie Osmoseanlagen für ein fleckenfreies Spülergebnis.

SPÜLCHEMIE

Für jede Anwendung das richtige Spülmittel – perfekt auf die Maschine abgestimmt. Die Hygienelinie HYLINE.



HOBART

DEUTSCHLAND/ÖSTERREICH

HOBART GMBH

Robert-Bosch-Straße 17 | 77656 Offenburg
Tel.: +49 781 600-0 | info@hobart.de
www.hobart.de



Werkskundendienst +49 180 345 6258
für Österreich +43 820 240 599

Zentraler Verkauf +49 180 300 0068

NEDERLAND

HOBART NEDERLAND B.V.

Pompmolenlaan 12 | 3447GK Woerden
Tel.: +31 348 46 26 26
info@hobart.nl
www.hobart.nl

KOREA

HOBART KOREA LLC

7th Floor | Woonsan Bldg | 108 | Bangi-dong
Songpa-gu | Seoul 138-050
Phone: +82 2 34 43 69 01
contact@hobart.co.kr
www.hobart.co.kr

SCHWEIZ

GEHRIG GROUP AG

Bäulerwisenstrasse 1 | 8152 Glattbrugg
Tel.: +41 43 211 56-56
info@gehriggroup.ch
www.gehriggroup.ch

NORGE

HOBART NORGE

Gamle Drammensvei 120 A | 1363 HØVIK
Tel.: +47 67 10 98 00
post@hobart.no
www.hobart.no

JAPAN

HOBART (JAPAN) K.K.

Suzunaka Building Omori
6-16-16 Minami-Oi | Shinagawa-ku | Tokyo 140-0013
Phone: +81 3 5767 8670
info@hobart.co.jp
www.hobart.co.jp

FRANCE

COMPAGNIE HOBART

ZI PARIS EST - Allée du 1er Mai - B.P. 68
77312 MARNE LA VALLEE Cedex 2
Téléphone: +33 1 64 11 60 00
contact@hobart.fr
www.hobart.fr

SVERIGE

HOBART SCANDINAVIA APS

Varuvägen 9 | 125 30 Älvsjö
Tel.: +46 8 584 50 920
info@hobart.se
www.hobart.se

SINGAPORE

HOBART INTERNATIONAL (S) PTE LTD

158 | Kallang Way | #06-03/05
Singapore 349245
Phone: +65 6846 7117
enquiry@hobart.com.sg
www.hobart.com.sg

UNITED KINGDOM

HOBART UK

Southgate Way | Orton Southgate
Peterborough | PE2 6GN
Phone: +44 844 888 7777
customer.support@hobartuk.com
www.hobartuk.com

DANMARK

HOBART SCANDINAVIA APS

Håndværkerbyen 27 | 2670 Greve
Tel.: +45 43 90 50 12
salg@hobart.dk
www.hobart.dk

THAILAND

HOBART (THAILAND)

43 Thai CC Tower Building | 31st FL
Room No. 310-311 | South Sathorn Rd.
Yannawa | Sathorn | Bangkok | 10120
Phone: +66 2 675 6279 81 | enquiry@hobartthailand.com
www.hobartthailand.com

BELGIUM

HOBART FOSTER BELGIUM

Industriestraat 6 | 1910 Kampenhout
Phone: +32 16 60 60 40
sales@hobart.be
www.hobart.be

AUSTRALIA

HOBART FOOD EQUIPMENT

Unit 1/2 Picken Street | Silverwater NSW | 2128
Tel.: +61 2 9714 0200
www.hobartfood.com.au

OTHER COUNTRIES

HOBART GMBH

Robert-Bosch-Straße 17 | 77656 Offenburg | Germany
Phone: +49 781 600-2820
info-export@hobart.de
www.hobart-export.com

Die Angaben in diesem Prospekt beruhen auf dem Stand 02/2022. Technische Änderungen oder Änderungen der Ausführung bleiben vorbehalten.

The details given in this brochure are correct as of 02/2022. We reserve the right to technical or design modifications.

Document non contractuel. Les indications de ce prospectus sont conformes à la mise à jour de 02/2022. Nous nous réservons le droit de modifier les données ou les configurations techniques de nos machines.

